



WAM®



1

TECHNICAL CATALOGUE

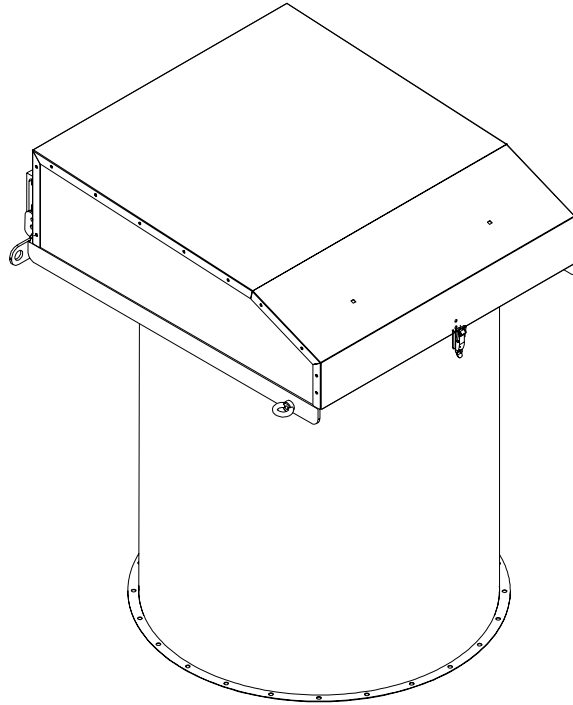

SILOTOP®

Series R01

- **SILO VENTING FILTERS**
TECHNICAL CATALOGUE
- **SILO-ENTSTAUBUNGSFILTER**
TECHNISCHER KATALOG
- **FILTRES DEPOUSSIERS POUR SILOS**
CATALOGUE TECHNIQUE
- **FILTRI DEPOLVERATORI PER SILI**
CATALOGO TECNICO

FLANGED

All rights reserved © WAMGROUP

CATALOGUE No.		WA.03505.02 T.		CREATION DATE	
ISSUE	CIRCULATION	DATE OF LATEST UPDATE		04 - 2003	
A4	100	07.06			



WAM®

All the products described in this catalogue are manufactured according to **WAM® S.p.A. Quality System procedures.**

The Company's Quality System, certified in July 1994 according to International Standards **UNI EN ISO 9002-94** and extended to **UNI EN ISO 9001-2000** in October, 2002, ensures that the entire production process, starting from the processing of the order to the technical service after delivery, is carried out in a controlled manner that guarantees the quality standard of the product.

*Alle in diesem Katalog beschriebenen Erzeugnisse werden in Konformität mit dem **Qualitätssystem der WAM® S.p.A. hergestellt.***

*Das im Juli 1994 zertifizierte Qualitätssystem entspricht der Norm **UNI EN ISO 9002-94** (im Oktober 2002 auf **UNI EN ISO 9001-2000** erweitert) und gewährleistet dem Kunden eine strenge Qualitätskontrolle in jeder Phase des Produktionsprozesses bis hin zum Kundendienst nach Auslieferung der Ware.*

Tous les produits décrits dans ce catalogue ont été réalisés selon les modalités opérationnelles définies **Système de Qualité de WAM® S.p.A.**

Le système de Qualité de l'entreprise, certifié au mois de juillet 1994 en conformité aux Normes Internationales **UNI EN ISO 9002-94** et successivement étendu à **UNI EN ISO 9001-2000** au mois de octobre 2002, est en mesure d'assurer que le procédé entier de production, à partir de la formulation de la commande jusqu'au service technique après la livraison, soit effectué de manière contrôlée et appropriée afin de garantir le standard de qualité du produit.

*Tutti i prodotti descritti in questo catalogo sono stati realizzati secondo modalità operative definite **Sistema Qualità di WAM® S.p.A.***

*Il Sistema Qualità aziendale, certificato dal luglio 1994 in conformità alle Normative Internazionali **UNI EN ISO 9002-94** e successivamente esteso alle Normative Internazionali **UNI EN ISO 9001-2000** nell'ottobre 2002, è in grado di assicurare che l'intero processo produttivo, dalla formulazione dell'ordine fino all'assistenza tecnica successiva alla consegna, venga effettuato in modo controllato ed adeguato a garantire lo standard qualitativo del prodotto.*



Possible deviations due to modifications and/or manufacturing tolerances are reserved.

Abweichungen infolge Änderungen und/oder aufgrund von Fertigungstoleranzen sind vorbehalten.

Nous nous réservons des écarts éventuels dus des modifications et/ou des tolérances d'usage.

Ci riserviamo eventuali scostamenti dovuti a modifiche e/o tolleranze di lavorazione.



SILOTOP®
Series R01

- INDEX
- INHALTSVERZEICHNIS
- INDEX
- INDICE

0706

1

WA.03505.02 INDEX

1 TECHNICAL CATALOGUE

DESCRIPTION AND USE.....	BESCHREIBUNG UND FUNKTION.....	T. .01
OPERATING CONDITIONS.....	EINSATZEINSCHRÄNKUNGEN.....	.02
BASE SUPPLY: MATERIALS AND FINISHING.....	GRUNDVERRIION LIEFERUMFANG: WERKSTOFFE UND FINISH.....	.03
OPTIONS: MATERIALS AND FINISHING.....	OPTIONEN: WERKSTOFFE UND FINISH.....	.04
ACCESSORIES: MATERIALS AND FINISHING.....	ZUBEHOR: WERKSTOFFE UND FINISH.....	.05
ORDER CODE.....	BESTELLCODES.....	.06
STD FILTER DIMENSIONS AND WEIGHTS.....	ABMESSUNGEN UND GEWICHT DES STANDARDFILTERS.....	.07
FILTER ELEMENTS.....	FILTERELEMENTE.....	.08
CLEANING UNIT.....	ABREINIGUNGSEINHEIT.....	.09
ELECTRONIC TIMER.....	ELEKTRONISCHER TAKTGEBER.....	.10
OPTIONS: DIFFERENTIAL PRESSURE GAUGE.....	OPTIONEN: DRUCKDIFFERENZMESSER.....	.11 → .12
OPTIONS: WINTER PROTECTION.....	OPTIONEN: WINTERSCHUTZ.....	.13
OPTIONS: AISI 304 NUTS & BOLTS KIT.....	OPTIONEN: SCHRAUBENSATZ AUS EDELSTAHL 1.4301.....	.14
OPTIONS: INSPECTION HATCH.....	OPTIONEN - INSPEKTIONKLAPPE.....	.15
OPTIONS: PACKAGING.....	OPTIONEN: VERPAKUNG.....	.16
ACCESSORIES: BOTTOM RING.....	ZUBEHÖR: EINSCHWEISSZARGE.....	.17
ACCESSORIES: DUST COLLECTOR HOPPER.....	ZUBEHÖR: STAUBSAMMELTRICHTER.....	.18
ACCESSORIES: EMISSIONS SAMPLING CONNECTION KIT.....	ZUBEHÖR: BAUSATZANSCHLUSS FÜR EMISSIONSENTNAHME.....	.19
CONSUMPTION.....	DRUCKLUFTVERBRAUCH.....	.20

1 CATALOGUE TECHNIQUE

DESCRIPTION ET DOMAINE D'UTILISATION.....	DESCRIZIONE E FUNZIONE D'USO.....	T. .01
LIMITES D'EMPLOI.....	LIMITI DI IMPIEGO.....	.02
COMPOSITION BASIQUE: MATERIAUX ET FINITION.....	FORNITURA BASE: MATERIALI E FINITURE.....	.03
OPTIONS: MATERIAUX ET FINITION.....	OPZIONI: MATERIALI E FINITURE.....	.04
ACCESSOIRES: MATERIAUX ET FINITION.....	ACCESSORI: MATERIALI E FINITURE.....	.05
CODES DE COMMANDE.....	CODICE DI ORDINAZIONE.....	.06
DIMENSIONS ET POIDS DU FILTRE BASE.....	DIMENSIONI E PESI FILTRO BASE.....	.07
ELEMENTS FILTRANT.....	ELEMENTI FILTRANTI.....	.08
GROUPE DE DÉCOLMATAGE.....	GRUPPO DI SPARO.....	.09
TEMPORISATEUR ÉLECTRONIQUE.....	TEMPORIZZATORE ELETTRONICO.....	.10
OPTIONS: MESUREUR DIFFERENETIEL DE PRESSION.....	OPZIONI: MISURATORE DIFFERENZIALE DI PRESSIONE.....	.11 → .12
OPTIONS: PROTECTION HIVER.....	OPZIONI: PROTEZIONE INVERNALE.....	.13
OPTIONS: KIT BOULONNERIE AISI 304.....	OPZIONI: KIT BULLONERIA AISI 304.....	.14
OPTIONS - TRAPPE DE VISITE.....	OPZIONI - PORTELLO DI ISPEZIONE.....	.15
OPTIONS: EMBALLAGE.....	OPZIONI: IMBALLO.....	.16
ACCESSOIRES: RACCORD INFERIEUR.....	ACCESSORI: ANELLO SOTTOFILTRO.....	.17
ACCESSOIRES: TREMIE A POUSSERIE.....	ACCESSORI: TRAMOGGIA RACCOLTA POLVERI.....	.18
ACCESSOIRES: KIT RACCORD PRELEVAMENT EMISSIONS.....	ACCESSORI: KIT RACCORDO PRELIEVO EMISSIONI.....	.19
CONSOMMATION.....	CONSUMI.....	.20

2 MAINTENANCE CATALOGUE

MANUFACTURING DATA.....	
GENERAL STANDARDS.....	
OPERATING CONDITIONS.....	
WARNING.....	
DESCRIPTION AND USE.....	
WARRANTY CONDITIONS.....	
TRANSPORT - WEIGHT - PACKAGING.....	
PACKING - REMOVING.....	
STORAGE OF THE MACHINE.....	
HANDLING.....	
INSTALLATION AND ASSEMBLY.....	
INSTALLATION - POSITIONING.....	
INSTALLATION - EMISSIONS SAMPLING KIT.....	
INSTALLATION - PNEUMATIC CONNECTION.....	
INSTALLATION - ELECTRICAL CONTROLLER.....	
INSTALLATION - TIMER SETTING.....	
INSTALLATION - ELECTRONIC BOARD: MDPE SETTING.....	
INSTALLATION - ELECTRONIC BOARD.....	
INSTALLATION - ELECTRONIC BOARD: MDPE SETTING.....	
ELECTRONIC BOARD - OUTLETS.....	
INSTALLATION - WINTER PROTECTION.....	
INSTALLATION - COMMISSIONING.....	
MAINTENANCE - WARNING.....	
MAINTENANCE - PERIODIC CHECKS.....	
MAINTENANCE - SHUT DOWN PROCEDURE.....	
MAINTENANCE - PERIODIC CHECKS.....	
SCRAPPING THE MACHINE - RETURNING.....	
SAFETY INSTRUCTIONS.....	
RESIDUAL RISKS.....	
FAULT FINDING.....	

2 WARTUNGSKATALOG

KONSTRUKTIONSDATEN.....	M. 01
ALLGEMEINES.....	02
EINSATZEINSCHRÄNKUNGEN.....	03
HINWEISE.....	04
BESCHREIBUNG UND FUNKTION.....	05
GARANTIEBEDINGUNGEN.....	06
TRANSPORT - GEWICHTE - VERPAKUNG.....	07
PACKUNG - BESEITIGUNG.....	08
LAGERHALTUNG DER MASCHINE.....	09
HANDLING.....	10
EINBAU UND MONTAGE.....	11
EINBAU - POSITIONIERUNG.....	12 → .13
EINBAU - EMISSIONSENTNAHMEBAUSATZ.....	14
EINBAU - PNEUMATISCHE ANSCHLÜSSE.....	15 → .17
EINBAU - ELEKTRISCHE ANSCHLÜSSE.....	18 → .22
EINBAU - TIMER-EINSTELLUNG.....	23 → .24
EINBAU - ELEKTRONISCHE PLATINE: MDPE-EINSTELLUNG.....	25
EINBAU - ELEKTRONISCHE PLATINE.....	26
EINBAU - ELEKTRONISCHE PLATINE: MDPE-EINSTELLUNG.....	27 → .35
ELEKTRONISCHE PLATINE: AUSGANG.....	36
EINBAU-WINTERSCHUTZ.....	37
EINBAU - INBETRIEBNAHME.....	38
WARTUNG - HINWEISE.....	39
WARTUNG - REGELMÄSSIGE KONTROLLEN.....	40
WARTUNG - ABSCHALTEN DES FILTERS.....	41
WARTUNG - REGELMÄSSIGE KONTROLLEN.....	42 → .43
VERSCHROTTUNG DES GERÄTS-RÜCKGABE.....	44
UNFALLVERHÜTUNG.....	45
RESTRISIKEN.....	46 → .47
BETRIEBSTÖRUNGEN UND ABHILFE.....	48 → .50

3 SPARE PARTS CATALOGUE

SPARE PARTS.....	
------------------	--

3 ERSATZEILKATALOG

ERSATZEIL.....	R .6→.7
----------------	---------

2 CATALOGUE D'ENTRETIEN

DONNÉES CONSTRUCTIVES.....	
CONSIGNES GÉNÉRALES.....	
LIMITES DE EMPLOI.....	
RECOMMANDATIONS.....	
DESCRIPTION ET DOMAINE D'UTILISATION.....	
CONDITIONS DE GARANTIE.....	
TRANSPORT - POIDS - EMBALLAGE.....	
EMBALLAGE - RETIRER.....	
EMMAGASINAGE DE LA MACHINE.....	
MANUTENTION.....	
INSTALLATION ET ASSEMBLAGE.....	
INSTALLATION - POSITIONNEMENT.....	
INSTALLATION - KIT PRELEVEMENT EMISSIONS.....	
INSTALLATION - RACCORDEMENTS PNEUMATIQUE.....	
INSTALLATION - RACCORDEMENTS ÉLECTRIQUES.....	
INSTALLATION - RÉGLAGE TEMPORISATEUR.....	
INSTALLATION - CARTE ELECTRONIQUE: RÉGLAGE MDPE.....	
INSTALLATION - CARTE ELECTRONIQUE.....	
INSTALLATION - CARTE ELECTRONIQUE: RÉGLAGE MDPE.....	
CARTE ELECTRONIQUE - SORTIES.....	
INSTALLATION - PROTECTION HIVERNALE.....	
INSTALLATION - MISE EN SERVICE.....	
ENTRETIEN - RECOMMANDATIONS.....	
ENTRETIEN - CONTROLES PERIODIQUES.....	
ENTRETIEN - PROCÉDURE D'ARRÊT.....	
ENTRETIEN - CONTROLES PERIODIQUES.....	
DEMANTELEMENT DE LA MACHINE-RESTITUTION.....	
PRÉVENTIONS D'ACCIDENT.....	
RISQUES RESIDUELS.....	
INCONVENIENTS ET SOLUTIONS.....	

2 CATALOGO DI MANUTENZIONE

DATI COSTRUZIONE.....	M. 01
NORME GENERALI.....	02
LIMITI DI IMPIEGO.....	03
AVVERTENZE.....	04
DESCRIZIONE E FUNZIONE D'USO.....	05
CONDIZIONI DI GARANZIA.....	06
TRASPORTO - PESI - IMBALLO.....	07
IMBALLO - RIMOZIONE.....	08
IMMAGAZZINAGGIO DELLA MACCHINA.....	09
MOVIMENTAZIONE.....	10
INSTALLAZIONE E MONTAGGIO.....	11
INSTALLAZIONE - POSIZIONAMENTO.....	12 → .13
INSTALLAZIONE - KIT PRELIEVO EMISSIONI.....	14
INSTALLAZIONE - COLLEGAMENTI PNEUMATICI.....	15 → .17
INSTALLAZIONE - COLLEGAMENTI ELETTRICI.....	18 → .22
INSTALLAZIONE - SETTAGGIO TEMPORIZZATORI.....	23 → .24
INSTALLAZIONE - SCHEDA ELETTRONICA: SETTAGGIO MDPE.....	25
INSTALLAZIONE - SCHEDA ELETTRONICA.....	26
INSTALLAZIONE - SCHEDA ELETTRONICA: SETTAGGIO MDPE.....	27 → .35
SCHEDA ELETTRONICA - USCITE.....	36
INSTALLAZIONE - PROTEZIONE INVERNALE.....	37
INSTALLAZIONE - AVVIAMENTO.....	38
MANUTENZIONE - AVVERTENZE.....	39
MANUTENZIONE - CONTROLLI PERIODICI.....	40
MANUTENZIONE - PROCEDURA DI SPEGNIMENTO.....	41
MANUTENZIONE - CONTROLLI PERIODICI.....	42 → .43
ROTTAMAZIONE MACCHINA - RESO MACCHINA.....	44
PREVENZIONI ANTINFORTUNISTICHE.....	45
RISCHI RESIDUI.....	46 → .47
INCONVENIENTI E SOLUZIONI.....	48 → .50

3 CATALOGUE PIÉCES DE RECHANGE

PIÉCES DE RECHANGE.....	
-------------------------	--

CATALOGO RICAMBI

PEZZI DI RICAMBIO.....	R .6→.7
------------------------	---------



SILOTOP®
Series R01

- DESCRIPTION AND USE
- BESCHREIBUNG UND FUNKTION
- DESCRIPTION ET DOMAINE D'UTILISATION
- DESCRIZIONE E FUNZIONE D'USO

07.06

1

WA.03505.02 T. 01

SILOTOP® R01 is a flanged round dust filter with compressed air cleaning designed for de-dusting cement silos.

Thanks to its features, it can also be used with other materials having features similar to cement.

It is made entirely of AISI, except for the iron seal plate.

The filter elements cleaning system is an innovative blowing system involving the use of "full immersion" solenoid valves and cleaning tubes connected directly to the tank.

This system is completely embedded in the cover to reduce the dimensions and maintenance time as far as possible.

Unless otherwise specified, all the dimensions are in millimetres.

SILOTOP® R01 ist ein geflanschter zylindrischer Entstaubungsfilter mit Druckluftabreinigung, der zum Entstauben von Zementsilos entwickelt wurde. Dank seiner Eigenschaften kann es auch für andere Medien verwendet werden, die ähnliche Eigenschaften wie Zement haben.

Er besteht mit Ausnahme der Elementhalterungsplatte aus Stahl komplett aus Edelstahl 1.4301.

Die Reinigung der Filterelemente erfolgt mittels eines innovativen Abreinigungssystems mit eingelassenen „Full Immersion“ Magnetventilen und Abblasrohren, die direkt mit dem Druckluftbehälter verbunden sind.

Dieses System ist vollkommen in die Wetterhaube integriert, um den Platzbedarf und den Wartungsaufwand zu minimieren.

Wenn nicht anders angegeben, alle Maßangaben in Millimetern.

SILOTOP® R01 est un filtre dépoussiéreur circulaire à bride avec nettoyage à air comprimé conçu pour le dépoussiérage des silos pour ciment.

Grâce à ses caractéristiques il peut être utilisé même pour d'autres matériaux ayant des caractéristiques semblables au ciment.

Il est entièrement réalisé en AISI 304 à l'exclusion de la plaque porte éléments en fer.

Le système de nettoyage des éléments filtrants est réalisé au moyen d'un système de décolmatage avec des électrovannes « full immersion » et des tubes de décolmatage reliés directement au réservoir.

Ce système est entièrement intégré dans le couvercle de manière à réduire au maximum les encombrements et le temps nécessaire pour l'entretien.

Sauf indication contraire, toutes les dimensions sont en millimètres.

SILOTOP® R01 è un filtro depolveratore circolare flangiato con pulizia ad aria compressa sviluppato per la depolverazione dei silos per cemento. Grazie alle sue caratteristiche può essere utilizzato anche per altri materiali con caratteristiche simili al cemento.

E' realizzato completamente in AISI 304 ad esclusione della piastra portaelementi in ferro.

Il sistema di pulizia degli elementi filtranti è realizzato tramite un innovativo sistema di sparo con elettrovalvole "full immersion" e tubi di sparo direttamente collegati al serbatoio.

Questo sistema è completamente integrato nel coperchio in modo da ridurre al massimo gli ingombri e il tempo necessario per la manutenzione.

Se non specificato altrimenti, tutte le dimensioni sono in millimetri.

OPERATING CONDITIONS	EINSATZEINSCHRÄNKUNGEN	LIMITES D'EMPLOI	LIMITI DI IMPIEGO
<p>The SILOTOP® R01 filters operate under the following conditions:</p>	<p>Die Filter der Modellreihe SILOTOP® R01 funktionieren unter folgenden Betriebsbedingungen:</p>	<p>Les filtres SILOTOP® R01 exercent leur fonction d'utilisation dans le respect des limites d'emploi suivantes.</p>	<p>I filtri SILOTOP® R01 esercitano la loro funzione d'uso nel rispetto dei seguenti limiti di impiego.</p>
<p>1) Maximum acceptable air flow temperature:</p>	<p>1) Höchstzulässige Temperatur des Luftstroms:</p>	<p>1) Températures maximum admissibles du flux d'air:</p>	<p>1) Temperature massima ammissibili del flusso d'aria:</p>
<p>POSITIVE: 80°C continuous 100°C peak</p>	<p>POSITIV: 80°C Dauerwert 100°C Spitzenwert</p>	<p>POSITIVE: 80°C en continu 100°C de pic</p>	<p>POSITIVA: 80° C in continuo 100° C di picco</p>
<p>NEGATIVE: -20°C</p>	<p>NEGATIV: -20°</p>	<p>NEGATIVE: -20°C</p>	<p>NEGATIVA: -20° C</p>
<p>2) Maximum acceptable static pressure of filter body:</p>	<p>2) Höchstzulässiger statischer Druck des Filtergehäuses:</p>	<p>2) Pression statique maximum admissible du corps du filtre :</p>	<p>2) Pressione statica massima ammissibile del corpo filtro:</p>
<p>POSITIVE: 750mmH₂O (0.075 bar - 7.5 kPa)</p>	<p>POSITIV: 750 mmH₂O (0.075 bar - 7.5 kPa)</p>	<p>POSITIVE: 750 mmH₂O (0.075 bar - 7.5 kPa)</p>	<p>POSITIVA: 750 mmH₂O (0.075 bar - 7.5 kPa)</p>
<p>NEGATIVE: -500mmH₂O (-0.05 bar - 6 kPa)</p>	<p>NEGATIV: -500 mmH₂O (-0.05 bar - 6 kPa)</p>	<p>NEGATIVE: -500 mmH₂O (-0.05 bar - 6 kPa)</p>	<p>NEGATIVA: -500 mmH₂O (-0.05 bar - 5 kPa)</p>
<p>The equipment is not designed for operating in hazardous conditions or with dangerous materials; therefore, when the equipment is to be used in these conditions, it is necessary to advise the Manufacturer.</p>	<p>Das Gerät eignet ist nicht zum Betrieb in Gefahrenzonen oder mit gefährlichen Materialien. Wenn das Gerät solchen Anforderungen entsprechen soll, ist der Hersteller vorher zu informieren.</p>	<p>Le machine n'a pas été projetée pour travailler dans des conditions ou avec des matières dangereuses; si la machine doit répondre à ces exigences le constructeur doit en être obligatoirement informé.</p>	<p>La macchina non è stata progettata per operare in condizioni o con materiali pericolosi; pertanto quando la macchina deve assolvere a queste esigenze è d'obbligo informare il costruttore.</p>
<p>- Materials considered as hazardous are: explosive, toxic, flammable, harmful and/or similar materials.</p>	<p>- Als gefährliche Materialien gelten: explosive, giftige, feuergefährliche, schädliche und/oder ähnliche Produkte.</p>	<p>- Matières considérées dangereuses: explosives, toxiques, inflammables, nocives ou similaires.</p>	<p>- Si ritengono materiali pericolosi: materiali esplosivi, tossici, infiammabili, nocivi e /o simili.</p>

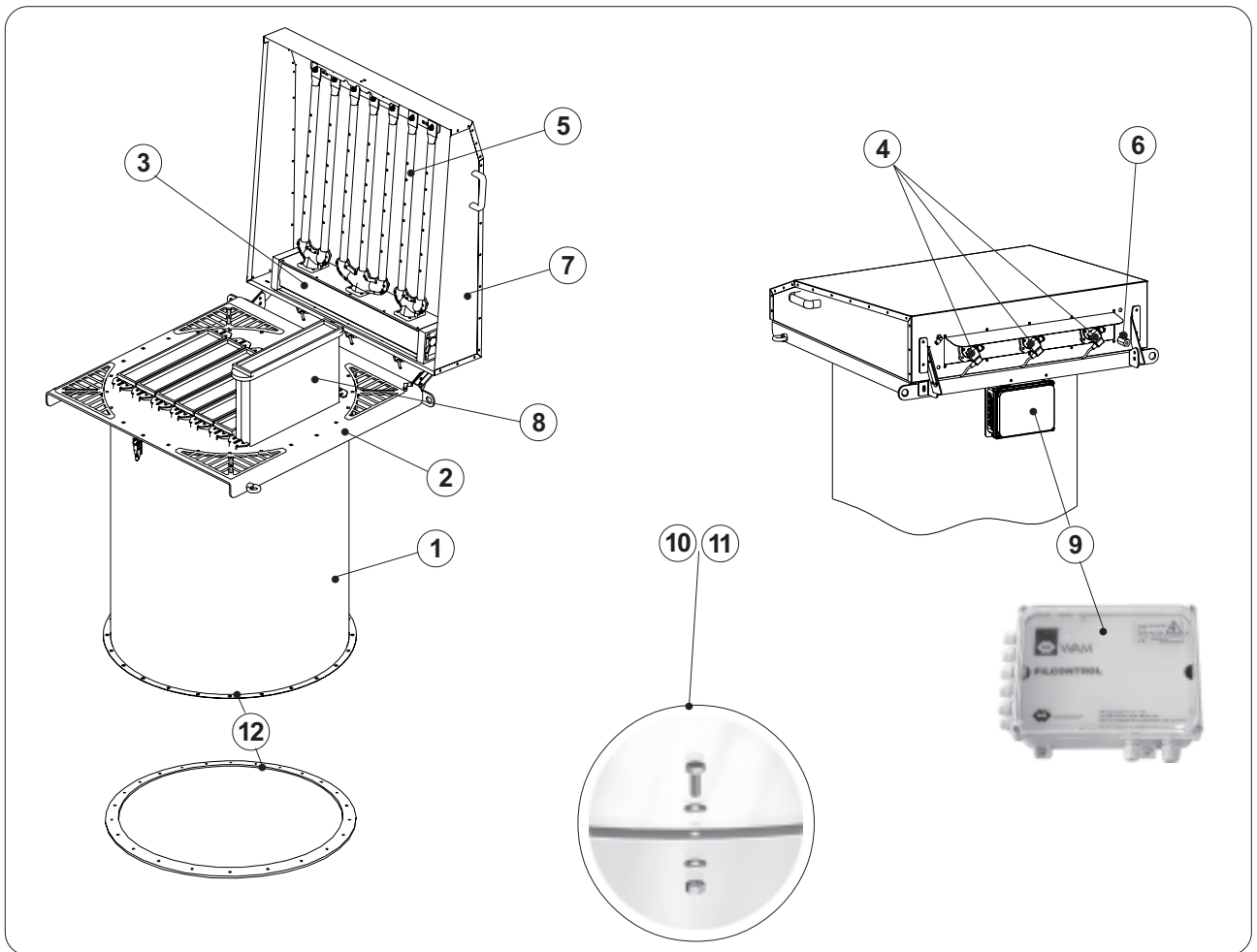

ITEM POS.	DESCRIPTION - BENENNUNG DESIGNATION - DESCRIZIONE	MATERIAL - WERKSTOFF MATERIAU - MATERIALE	THICKNESS STÄRKE ÉPAISSEUR SPESSORE	FINISHING - FINISH FINITION - FINITURA
1	Body filter - <i>Filtergehäuse</i> Corps filtre - <i>Corpo filtro</i>	304 St.st. - <i>Edelstahl 1.4301</i> Inox 304 - <i>AISI 304</i>	1 mm	2B (UNI EN 10088-2/4-1997)
2	Seal frame - <i>Elementehalterungsplatte</i> Plaque porte éléments - <i>Piastra portaelementi</i>	Carbon steel - <i>Stahl</i> Acier - <i>Ferro</i>	6 mm	Powder - coated RAL7001 <i>Pulverbeschichtet RAL 7001</i> Peinture a poudre RAL 7001 <i>Verniciatura a polvere RAL 7001</i>
3	Air tank - <i>Druckluftbehälter</i> Réservoir air comprimé - <i>Serbatoio aria compressa</i>	Aluminium - <i>Aluminium</i> Aluminium - <i>Alluminio</i>	3 mm	Anodized light - <i>Eloxiiert hell</i> Anodisé clair - <i>Anodizzato chiaro</i>
4	Solenoid valves - <i>Magnetventile</i> Electrovannes - <i>Elettrovalvole</i>	Aluminium - <i>Aluminium</i> Aluminium - <i>Alluminio</i>	-	Black opaque electrophoresis <i>Kataphoresebehandelt schwarz matt</i> Cataphorèse noir opaque <i>Cataphoresi nera opaca</i>
5	Blowing pipes - <i>Abreinigungsrohre</i> Tubes de décolmatage - <i>Tubi di sparo</i>	304 St.st. - <i>Edelstahl 1.4301</i> Inox 304 - <i>AISI 304</i>	1.5 mm	Satin finish - <i>Schliff</i> Satinage - <i>Satinatura</i> 120-180 (4/4/IV*)
6	Condensate drainage cock - <i>Kondensatablasshahn</i> Robinet décharge condensation - <i>Rubinetto scarico condensa</i>	-	-	-
7	Rain shield - <i>Wetterhaube</i> Couvercle parapluie - <i>Coperchio parapioggia</i>	-	-	-
8	POLYPLEAT®	-	-	-
9	Electronic timer - <i>Elektronischer Zeitschalter</i> Temporisateur électronique - <i>Temporizzatore elettronico</i>	-	-	-
10	Filter nuts and bolts kit - <i>Satz Filterschrauben</i> kit boulonnerie filtre - <i>kit bulloneria filtro</i>	Dacromet	-	-
11	Flange nuts and bolts kit - <i>Satz Flanschschrauben</i> kit boulonnerie bride - <i>kit bulloneria flangia</i>	Dacromet	-	-
12	connecting gasket - <i>Verbindungsflansch</i> Joint de liaison - <i>Guarnizione di collegamento</i>	-	-	-

 *Accordin to UNI-EN 10088 (1997)/
 AISI (1974) / DIN 17440 (1985)

 *Gemaß UNI-EN 10088 (1997)/AISI
 (1974) / DIN 17440 (1985)

 *Selon UNI-EN 10088 (1997)/AISI
 (1974) / DIN 17440 (1985)

 *Secondo UNI-EN 10088 (1997)/AISI
 (1974) / DIN 17440 (1985)

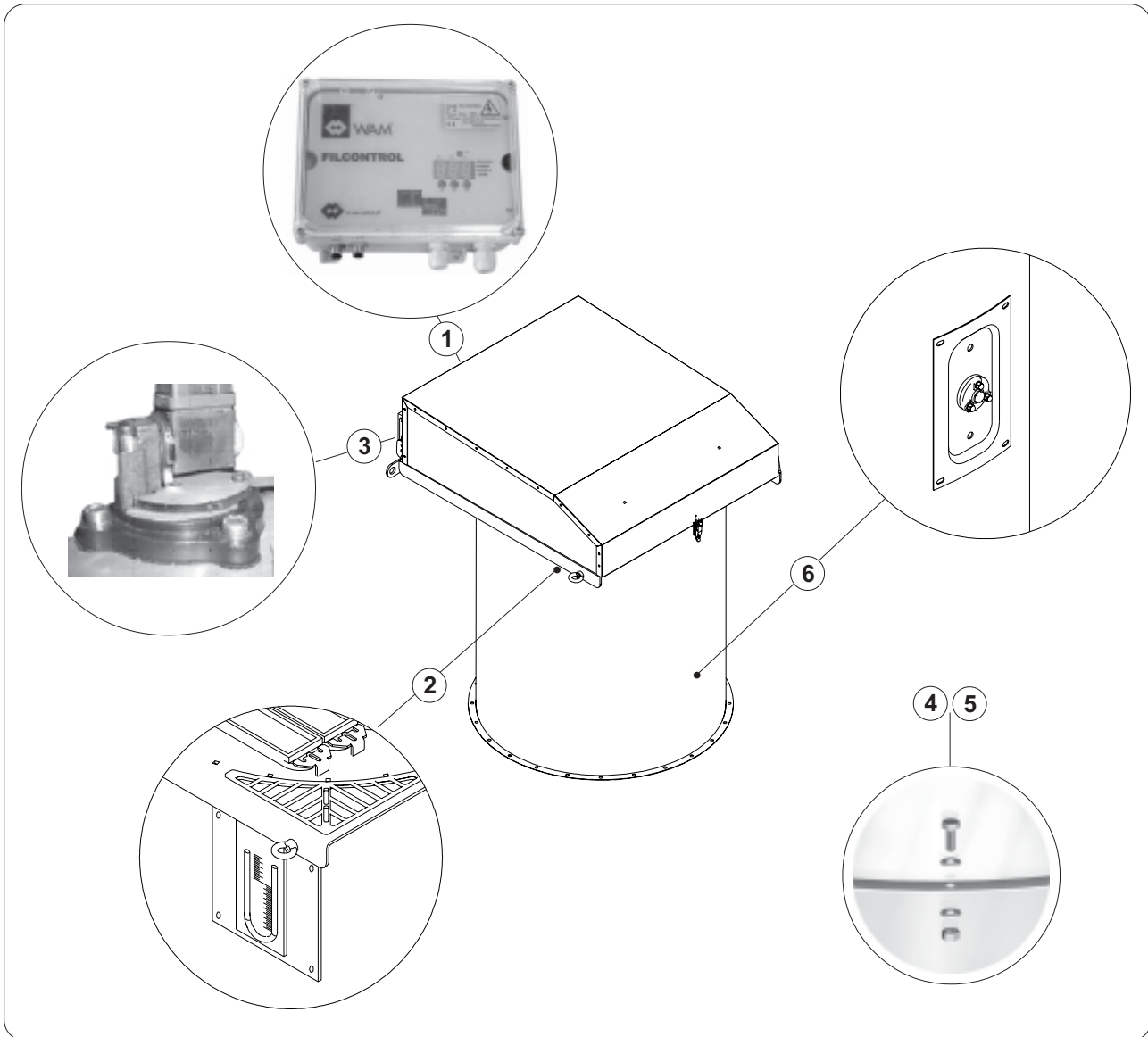

ITEM POS.	DESCRIPTION - BENENNUNG DESIGNATION - DESCRIZIONE	MATERIAL - WERKSTOFF MATERIAU - MATERIALE	THICKNESS - STÄRKE ÉPAISSEUR - SPESSORE	FINISHING - FINISH FINITION - FINITURA
1	MDPE			
2	MDP			
3	Winter protection - <i>Winterschutz</i> Protection hiver - <i>Protezione invernale</i>			
4	Filter nuts and bolts kit - <i>Satz Filterschrauben</i> kit boulonnerie filtre - <i>kit bulloneria filtro</i>	304 St.st. - <i>Edelstahl 1.4301</i> Inox 304 - <i>AISI 304</i>	-	-
5	Flange nuts and bolts kit - <i>Satz Flanschschrauben</i> kit boulonnerie bride - <i>kit bulloneria flangia</i>	304 St.st. - <i>Edelstahl 1.4301</i> Inox 304 - <i>AISI 304</i>	-	-
6	Inspection hatch - <i>Inspektionsklappe</i> Trappe de visite - <i>Portello di ispezione</i>	304 St.st. - <i>Edelstahl 1.4301</i> Inox 304 - <i>AISI 304</i>	1.5 mm	2B (UNI EN 10088-2/4-1997)

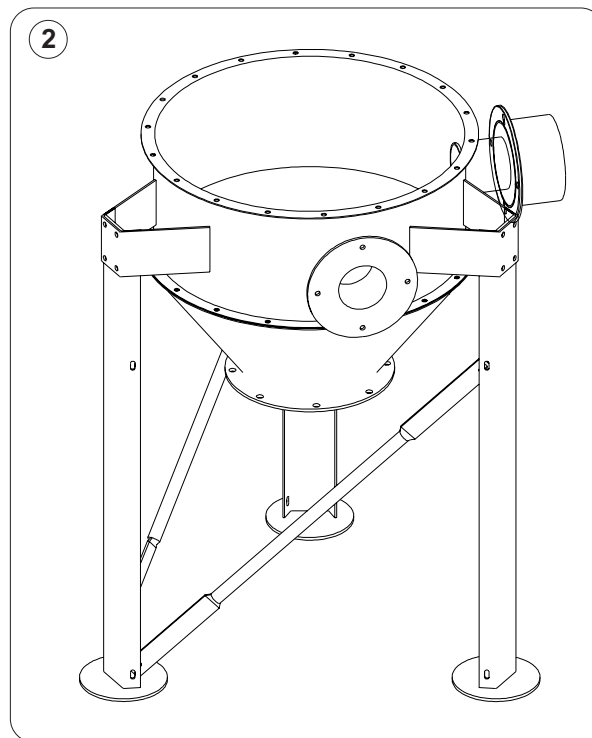
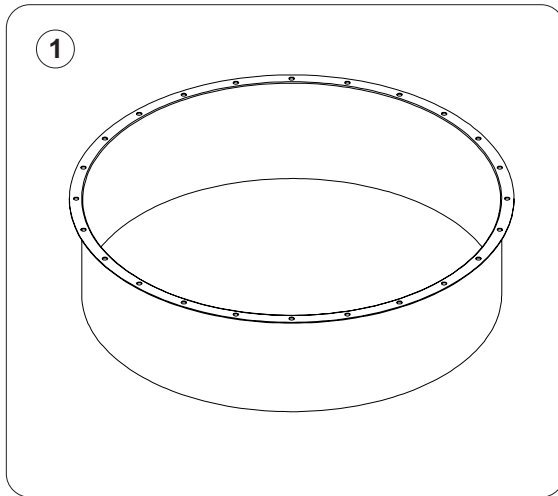

ITEM POS.	DESCRIPTION - BENENNUNG DESIGNATION - DESCRIZIONE	MATERIAL - WERKSTOFF MATERIAU - MATERIALE	THICKNESS STÄRKE ÉPAISSEUR SPESSORE	FINISHING - FINISH FINITION - FINITURA
1	Filter flange - <i>Einschweißzarge</i> Anneau sous-filtre - <i>Anello sottofiltro</i>	Carbon steel - <i>Stahl</i> Acier - <i>Ferro</i>	2 mm	Powder - coated RAL7001 <i>Pulverbeschichtet RAL 7001</i> Peinture a poudre RAL 7001 <i>Verniciatura a polvere RAL 7001</i>
		304 St.st. - <i>Edelstahl 1.4301</i> Inox 304 - <i>AISI 304</i>	2 mm	2B (UNI EN 10088-2/4-1997)
		316 St.st. - <i>Edelstahl 1.4401</i> Inox 316 - <i>AISI 316</i>	2 mm	2B (UNI EN 10088-2/4-1997)
2	Dust collection hopper - <i>Staubammeltrichte</i> Trémie récupération poussières - <i>Tramoggia raccolta polveri</i>	See DK hoppers catalogue - <i>Siehe Katalog Trichter DK</i> Voir catalogue trémies DK - <i>Vedi catalogo tramogge DK</i>		
3	Emissions measurement connection <i>Anschluss für Emissionsentnahme</i> Raccord prélèvement émissions <i>Raccordo prelievo emissioni</i>	-	-	-



SILOTOP®
Series R01

- ORDER CODES
- BESTELLNUMMERN
- CODE DE COMMANDE
- CODICE DI ORDINAZIONE

07.06

1

WA.03505.02 T. 06

①	②	③	④	⑤	⑥	⑦
SIL01						

PRESSURE DIFFERENTIAL METER
DRUCKDIFFERENZMESSER
DEBITMETRE A VARIATION DE PRESSION
MISURATORE DIFFERENZIALE DI PRESSIONE

- + = without - *ohne* - sans - senza (STD)
- H = Pressure meter (MDP) - *Druckdifferenzmesser* (MDP)
Débitmètre à variation de pression (MDP) - *Misuratore differenziale di pressione* (MDP)
- V = Electronic pressure meter (MDPE)
Elektronischer Druckdifferenzmesser (MDPE)
Débitmètre électronique à variation de pression (MDPE)
Misuratore differenziale di pressione elettronico (MDPE)
- N = Union - *Anschluss* - Raccord - *Raccordo* (MDN)

WINTER PROTECTION - WINTERSCHUTZ
PROTECTION HIVER - PROTEZIONE INVERNALE

- + = without - *ohne* - sans - senza (STD)
- W = Winter protection - *Winterschutz* - Protection hiver - *Protezione invernale*

FILTER NUTS & BOLTS KIT - SATZ FILTERSCHRAUBEN
KIT BOULONNERIE FILTRE - KIT BULLONERIA FILTRO

- + = DACROMET (STD)
- 2 = AISI 304 (1.4301)

FLANGE NUTS & BOLTS KIT - SATZ FLANSCH SCHRAUBEN
KIT BOULONNERIE BRIDE - KIT BULLONERIA FLANGIA

- + = DACROMET (STD)
- 2 = AISI 304 (1.4301)

INSPECTION HATCH - INSPEKTIONKLAPPE
TRAPPE DE VISITE - PORTELLO D'ISPEZIONE

- + = without - *ohne* - sans - senza
- P = With inspection hatch - *Mit Inspektionklappe* - Avec trappe de visite - *Con portello d'ispezione*

PACKING - VERPACKUNG
EMBALLAGE - IMBALLO

- B = Standard
- P = (optional) wooden crate - (optional) *Holzkruste* - (option) *caisse en bois* - (optional) *cassa in legno*

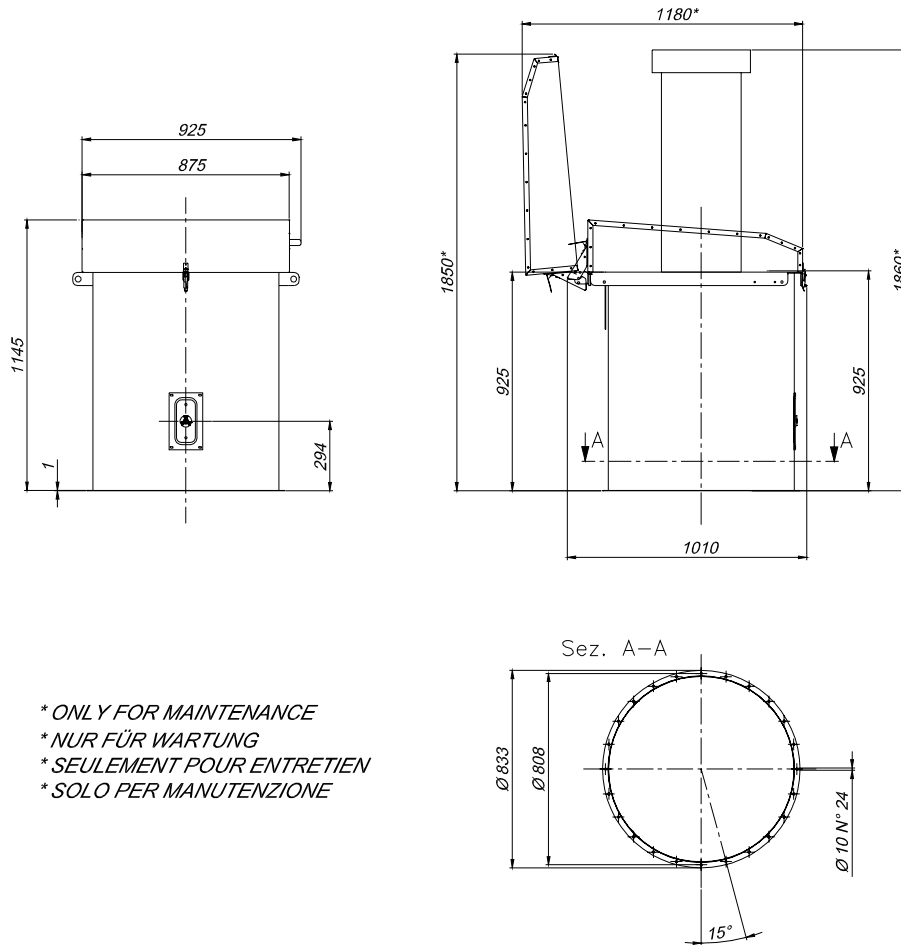

Code	Nbr. of filter elements Anzahl Filterelemente Nombre elements filtrants N° Elementi filtranti	Filter surface Filterfläche Surface filtrante Superficie filtrante (m ²)	Number of solenoid valves Anzahl der Magnetventile Nombre d'elettrovanne N° Elettrovalvole	Noise Betriebsgeräusche Bruyance Rumorosità (dB)	Weight Gewicht Poids Peso (kg)
SILOTOP® R01	7	24.5	3	75	85

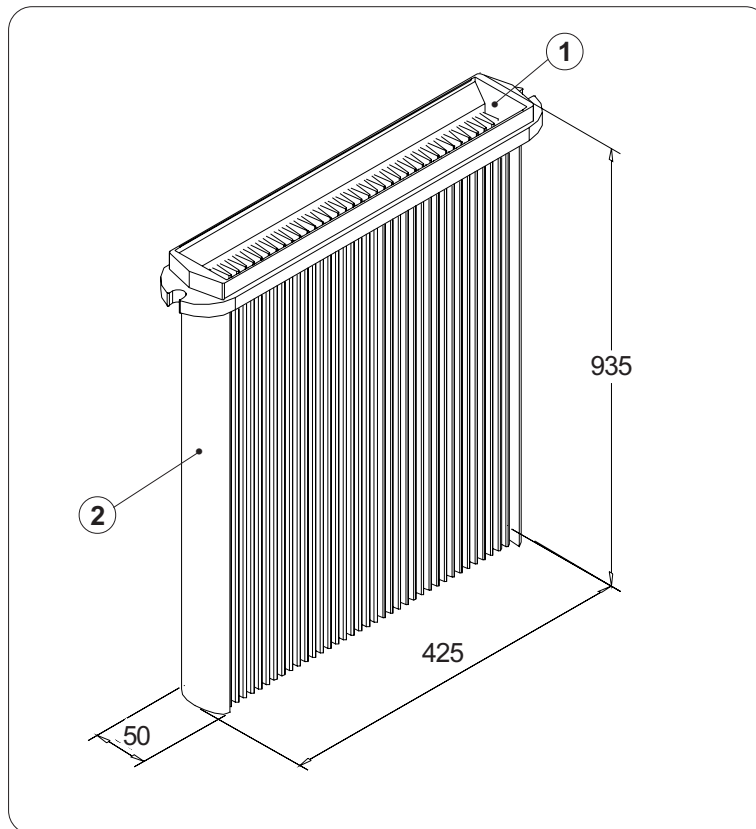

The SILOTOP® R01 Venting Filter is provided with seven POLYPLEAT® filter elements.

These elements are parallelepiped-shaped and the dimensions are as shown in the diagram above; the filtering medium is a non-woven pleated spunbonded fleece with B.I.A. class M certification..

The total filtering surface is 24.5m².

Im SILOTOP® R01 Filter befinden sich sieben POLYPLEAT® Filterelemente.

Diese Elemente haben die Form eines Parallelepipeds in oben gezeigten Abmessungen. Das Filter besteht aus einem plissierten Vlies mit B.I.A.-Zertifizierung Klasse M.

Die GesamtfILTERfläche beträgt 24,5 m².

Dans le filtre SILOTOP® R01 il sont montés sept éléments filtrants POLYPLEAT®.

Ces éléments ont la forme d'un parallélépipède dont les dimensions sont indiquées dans le dessin ci-joint, le filtre est en tissu non-tissu plissé Certificat B.I.A. classe M.

La surface filtrante est de 24,5 m² au total.

Nel filtro SILOTOP® R01 sono installate sette elementi filtranti POLYPLEAT®.

Tali elementi hanno la forma di un parallelepipedo avente dimensioni come dal disegno sopra riportato, il media filtrante è un tessuto non tessuto plissettato, certificato B.I.A. classe M.

La superficie filtrante è di 24,5 m² totali.

TYPE - TYP TYPE - TIPO	ITEM POS.	DESCRIPTION - BENENNUNG DESIGNATION - DESCRIZIONE	MATERIAL - WERKSTOFF MATERIAU - MATERIALE
POLYPLEAT®	1	Head - Kopf - Tête - Testata	Thermoplastic material - <i>Thermoplastisches Material</i> Matériau thermoplastique - <i>Materiale termoplastico</i>
	2	Filtering media - <i>Vliessorte</i> Tissu filtrant - <i>Tessuto filtrante</i>	Polyester non-woven - <i>Polyestervlies</i> Polyester non tissé - <i>Poliestere non tessuto</i>

Compressed air in counter current - Die Druckluft muss sauber, trocken und ölfrei sein.
Air comprimé à contre-courant - Pulizia aria compressa in controcorrente

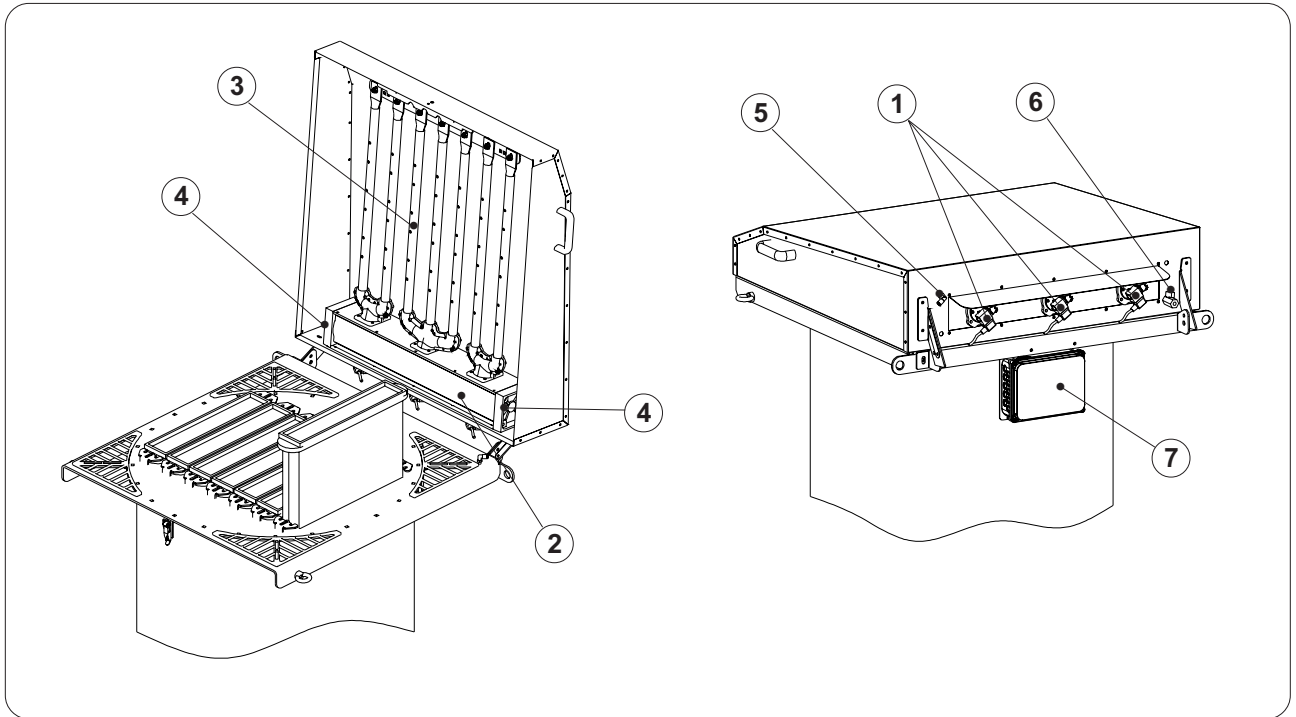

CLEANING UNIT

It comprises:

- Solenoid valves (1) fitted directly inside compressed air reservoir (2) to reduce load loss to the minimum;
- Iron blow pipe in AISI 304 (3);
- Externally anodised aluminium air reservoir with two heads (4) also made of aluminium with opaque black cataphoresis treatment ;
- Air intake (5).
- Condensate drainage tap (6).

The timer electronic (7) sequentially handles flow of compressed air to the blowing pipes. The filter requires a connection to a compressed air pipe at a constant pressure of 6 bar. The air must be free of moisture and oil.

ABREINIGUNGSEINHEIT

Besteht aus:

- Magnetventilen (1), direkt im Druckluftspeicher (2) montiert, um Strömungsverluste auf den geringstmöglichen Wert zu reduzieren;
- Abreinigungsrohre (3) aus Edelstahl 1.4301;
- Außen eloxierter Aluminiumbehälter mit zwei Köpfen (4), ebenfalls aus Aluminium, mit mattschwarzer kataphoretischer Behandlung;
- Lufteinlasshahn (5).
- Kondensatablasshahn (6).

Der elektronische Zeitschalter (7) steuert die Zusage der Druckluft zu den Abreinigungsrohre sequentiell. Der Filter benötigt einen Anschluss an eine Druckluftleitung mit einem konstanten Druck von 6 bar. Die Druckluft muss sauber, trocken und ölfrei sein.

GROUPE DE DÉCOLMATAGE

Ses principaux composants :

- Electrovanes (1) montées directement à l'intérieur du réservoir d'air comprimé (2) de manière à réduire au minimum les pertes de charge ;
- Tubes de décolmatage (3) en AISI 304
- Réservoir en aluminium anodisé à l'extérieur avec les deux têtes (4) elles aussi en aluminium à traitement cataphorèse noir opaque;
- Robinet d'entrée de l'air (5).
- Robinet vidange eau de condensation (6).

Le temporisateur électronique (7) gère de manière séquentielle, l'envoi de l'air comprimé dans les tubes de décolmatage. Le filtre a besoin d'être relié à une conduite d'air comprimé à 6 bars constant. L'air doit être propre, déshumidifié et déshuilé.

GRUPPO DI SPARO

É constitué da:

- Elettrovalvole (1) montate direttamente all'interno del serbatoio dell'aria compressa (2) in modo da ridurre al minimo le perdite di carico;
- Tubi di sparo (3) in AISI 304;
- Serbatoio di alluminio esternamente anodizzato con le due testate (4) anch'esse in alluminio con trattamento di cataphoresi nera opaca;
- Rubinetto di ingresso aria (5)
- Rubinetto per lo scarico condensa (6).

Il temporizzatore elettronico (7) gestisce, in modo sequenziale, l'invio dell'aria compressa ai tubi di sparo. Il filtro richiede un collegamento ad una condotta di aria compressa a 6 bar costante. L'aria deve essere pulita deumidificata e disoleata.



ELECTRONIC TIMER

- The electronic timer controls the compressed air cleaning cycle of the filtering elements in the sequential mode, with the possibility of changing the blowing time and pause time between one blowing cycle and the next.
- The WAM® controller board can be powered at 24V - 260V AC/DC, 50/60 Hz and is installed inside a box which guarantees protection degree IP66 (in accordance with CEI EN 60529).
- Pause times range from 5 to 90 sec., operating times range from 100 to 300 milliseconds. The board is provided with a timer fixed at 10 minutes to allow further cleaning of the filter at the end of the operating cycle.

ELEKTRONISCHER TAKTGEBER

- Der Elektronischer Taktgeber hat die Funktion, den Druckluft-Abreinigungszyklus der Filterelemente sequentiell zu steuern, wobei die Möglichkeit besteht, die Abreinigungszeit und die Pausenzeit zwischen einer Abreinigung und der nächsten zu verändern.
- Die elektronische Karte WAM® kann mit Spannungen von 24 V-260 V AC/DC, 50/60 Hz versorgt werden und ist innerhalb eines Gehäuses installiert, das die Schutzart IP66 (gemäß CEI EN 60529) gewährleistet.
- Die Pausenzeiten gehen von 5 bis 90 Sekunden, die Arbeitszeiten von 100 bis 300 Millisekunden. Die Karte hat einen nicht verstellbaren Zeitschalter von 10 Minuten, um eine weitere Abreinigung des Filters am Ende des Arbeitszyklus zu gestatten.

TEMPORISATEUR ÉLECTRONIQUE

- Le temporisateur électronique a pour fonction de commander de manière séquentielle le cycle de nettoyage des éléments filtrants à l'air comprimé, avec possibilité de changer la durée de l'impulsion de décolmatage et le temps de pause entre une impulsion et l'autre.
- La carte électronique WAM® peut être alimentée avec des tensions de 24V+260V CA/CC, 50/60 Hz et elle est montée dans un boîtier garantissant un degré de protection IP66 (conformité CEI EN 60529)
- Les temps de pause vont de 5 à 90 secondes, ceux de travail vont de 100 à 300 millisecondes. La carte est équipée d'un temporisateur fixe de 10 minutes pour permettre un nettoyage supplémentaire à la fin du cycle de travail.

TEMPORIZZATORE ELETTRONICO

- Il temporizzatore elettronico ha la funzione di comandare in modo sequenziale il ciclo di pulizia ad aria compressa degli elementi filtranti, con possibilità di variare il tempo di sparo e il tempo di pausa tra uno sparo e l'altro.
- La scheda elettronica WAM® può essere alimentata con tensioni da 24V+260V AC/DC, 50/60 Hz ed è installata all'interno di un contenitore che garantisce un grado di protezione IP66 (secondo CEI EN 60529)
- I tempi di pausa vanno da 5 a 90 sec., quelli di lavoro vanno da 100 a 300 millisecondi. La scheda è dotata di temporizzatore fisso di 10 minuti per permettere ulteriore pulizia del filtro a fine ciclo lavorativo.

The SILOTOP[®] R01 filters can be provided with devices for measuring pressure difference between the dirty part and clean part of the filter, for monitoring the degree of cleanliness of the filter elements.

Field 2 of the order code allows selection from among the following options:

+ = WITHOUT PRESSURE MEASURING DEVICE

It is however possible to install a pressure measuring device subsequently.

For this purpose holes are already provided on the filter body, blocked with an ordinary screw.

SILOTOP[®] R01 Filter können mit Vorrichtungen ausgestattet werden, welche die Druckdifferenz zwischen dem rohgasseitigen und dem reingasseitigen Teil des Filters erfassen, um den Reinheitsgrad der Filterelemente zu überwachen.

Das Feld 2 des Bestellcodes ermöglicht die Wahl unter folgenden Optionen:

+ = OHNE DRUCKMESSER

Es ist in jedem Fall möglich, den Druckmesser nachträglich einzubauen.

Zu diesem Zweck sind auf dem Filtergehäuse immer die erforderlichen Bohrungen vorhanden, die durch eine Blindschreibe verschlossen sind.

SILOTOP[®] R01WAMFLO[®] peut être doté de dispositifs qui mesurent la différence de pression entre la partie sale et la partie propre du filtre, afin de contrôler le degré de propreté des éléments filtrants.

Le point 2 du code de commande permet de choisir entre les options suivantes :

+ = SANS MESUREUR DE PRESSION

Dans tous les cas le mesureur de pression peut même être monté dans un deuxième temps.

Pour cela le corps du filtre prévoit les trous nécessaires, fermés par une simple vis.

I filtri SILOTOP[®] R01 possono essere dotati di dispositivi che rilevano la differenza di pressione tra la parte sporca e la parte pulita del filtro, al fine di monitorare il grado di pulizia degli elementi filtranti.

Il campo 2 del codice di ordinazione permette la scelta tra le seguenti opzioni:

+ = SENZA MISURATORE DI PRESSIONE

E' ad ogni modo possibile installare il misuratore di pressione in un momento successivo.

A tal scopo sul corpo del filtro sono comunque già presenti la necessaria predisposizione.

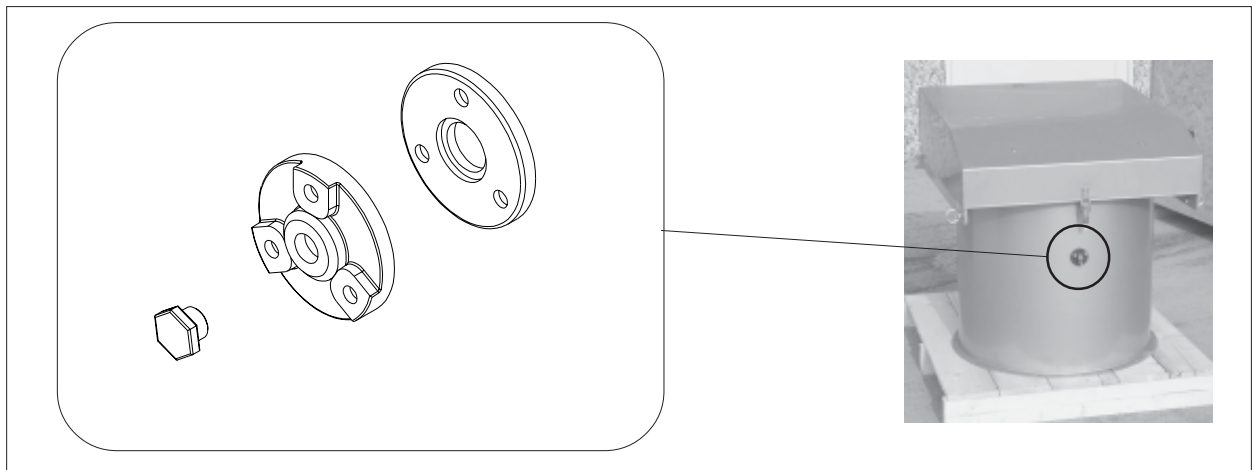

N = PROVISION FOR DIFFERENTIAL PRESSURE MEASURING DEVICE (MDN)

Holes are present on the filter body for connecting the differential pressure measuring device. An 8mm quick-release coupling (1) is inserted in the hole, complete with filter pad (2).

N = VORRÜSTUNG FÜR DIFFERENZDRUCKMESSER (MDN)

Am Filtergehäuse sind die erforderlichen Bohrungen für den Anschluss des Differenzdruckmessers vorgesehen. In der Bohrung steckt ein Schnellanschluss Ø 8 mm (1), der mit einer Filterplatte (2) versehen ist.

N = PRÉÉQUIPEMENT POUR MESUREUR DIFFÉRENTIEL DE PRESSION (MDN)

Sur le corps du filtre sont présents les trous nécessaires à la connexion du mesureur différentiel de pression. Dans le trou est introduit un raccord à branchement rapide Ø8 mm (1) doté de pastille filtrante (2).

N = PREDISPOSIZIONE PER MISURATORE DIFFERENZIALE DI PRESSIONE (MDN)

Sul corpo del filtro sono presenti i fori necessari al collegamento del misuratore differenziale di pressione. Nel foro è inserito un raccordo rapido Ø8 mm (1) completo di pastiglia filtrante (2).

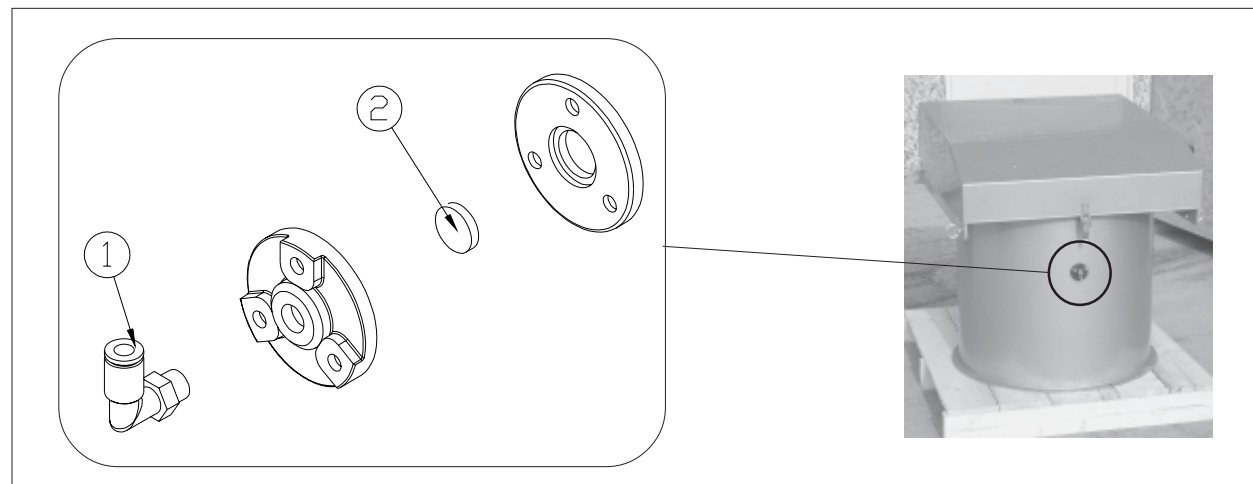

H = WITH MDP DIFFERENTIAL PRESSURE MEASURING DEVICE

A transparent "U" tube is provided on the filter body, with one end connected to the clean part and the other end to the dirty part of the filter. It must be filled with water and the DP can be read by means of a graduated scale.

H = MIT DIFFERENZDRUCKMESSER MDP

Am Gehäuse ist ein „U“-förmiger Klarsichtschlauch vorgesehen, der an einem Ende mit dem reingasseitigen Bereich und am anderen Ende mit dem rohgasseitigen Bereich des Filters verbunden ist. Der Schlauch muss mit Wasser gefüllt werden, um dann auf einer Skala den Wert DP ablesen zu können.

H = AVEC MESUREUR DIFFERENTIEL MDP

Sur le corps est installé un tube transparent en "U", relié sur une extrémité à la partie propre et à l'autre extrémité à la partie sale du filtre. Il doit être rempli d'eau et grâce à une échelle graduée il permet la lecture du DP.

H = CON MISURATORE DIFFERENZIALE MDP

Sul corpo è installato un tubo trasparente a "U", collegato con una estremità alla parte pulita e l'altra estremità alla parte sporca del filtro. Deve essere riempito con acqua e tramite una scala graduata permette la lettura del DP.

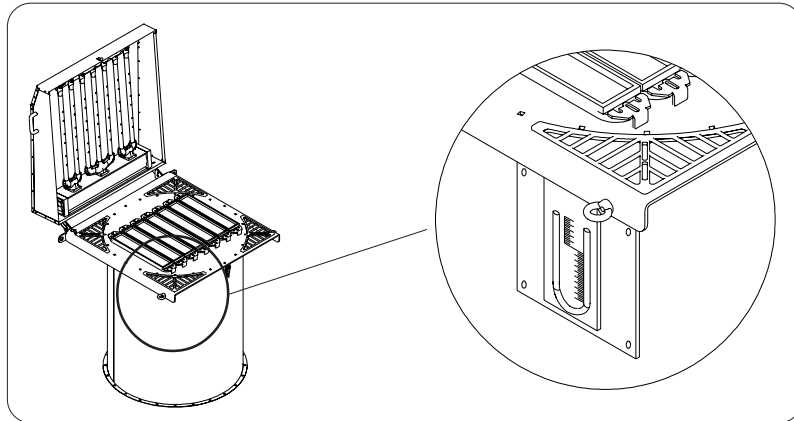

V = MDP WITH DIFFERENTIAL PRESSURE MEASURING DEVICE

The MDPE (electronic pressure difference measuring device) module is fitted directly on the WAM® standard controller board. The pressure difference is expressed on a 3-digit display. By fixing the two operating pressure thresholds (minimum and maximum), it is possible to carry out cyclic cleaning of the filter only when it is actually necessary, thus allowing energy saving. The preset values are shown in the table below.

This instrument also allows remote reading of the DP (4-20mA output) as well as transmission of an alarm signal (WK output). For user instructions see Catalogue No. 2 (use and maintenance).

V = MIT DIFFERENZMESSER MDP

Das Modul MDPE (elektronischer Differenzdruckmesser) ist direkt auf der elektronischen Steuerkarte WAM® vom Standardtyp installiert.

Der Differenzdruck wird auf einem 3-stelligen Display angezeigt. Wenn man die beiden Ansprechschwelen (Mindest- und Höchstwert) festlegt, ist es möglich, die zyklische Abreinigung des Filters nur dann funktionieren zu lassen, wenn dies tatsächlich erforderlich ist, wobei ein gewisser Grad an Energieeinsparung möglich ist. Die voreingestellten Werte stehen in der folgenden Tabelle.

Dieses Instrument gestattet sowohl das Fernablesen des Wertes von DP (Ausgang 4-20 mA), als auch das Senden eines Alarmsignals (Ausgang WK). Für die Gebrauchsanleitung siehe Katalog Nr. 2 (Bedienung und Wartung).

V = AVEC MESUREUR DIFFERENTIEL MDP

Le module MDPE (mesureur différentiel électronique de pression) est monté directement sur la carte électronique de contrôle standard WAM®.

La différence de pression est exprimée à travers un écran à 3 chiffres. Si l'on fixe les deux seuils de pression d'intervention (minimum et maximum) on peut faire fonctionner le nettoyage cyclique du filtre que quand cela est effectivement nécessaire en économisant ainsi de l'énergie. Les valeurs programmées sont indiquées dans le tableau ci-dessous.

Cet instrument permet aussi la lecture du DP à distance (sortie 4-20 mA) de même que l'envoi d'un signal d'alarme (sortie WK). Pour le mode d'emploi voir le catalogue n° 2 (utilisation et entretien).

V = CON MISURATORE DIFFERENZIALE MDP

Il modulo MDPE (misuratore differenziale di pressione elettronico) viene montato direttamente sulla scheda elettronica di controllo standard WAM®.

La differenza di pressione viene espressa tramite un display a 3 cifre. Fissando le due soglie di pressione d'intervento (minima e massima), è possibile far funzionare la pulizia ciclica del filtro solo quando effettivamente necessario, consentendo così un certo grado di risparmio energetico. I valori preimpostati sono riportati nella tabella sottostante.

Tale strumento permette anche la lettura del DP a distanza (uscita 4-20 mA) cosiccome l'invio di un segnale di allarme (uscita WK). Per le istruzioni d'uso vedere il catalogo n° 2 (uso e manutenzione).



Activation Pressure <i>Aktivierungsdruck</i> Pression d'activation <i>Pressione di attivazione</i>	90 mm H ₂ O
Deactivation Pressure <i>Deaktivierungsdruck</i> Pression de désactivation <i>Pressione di disattivazione</i>	40 mm H ₂ O

WINTER PROTECTION - WINTERSCHUTZ - PROTECTION HIVER - PROTEZIONE INVERNALE

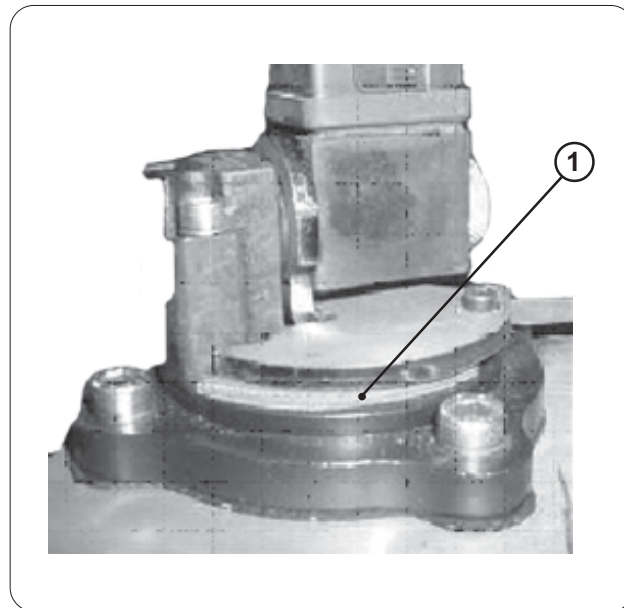

If the environmental conditions require it a system can be installed to maintain the solenoid valve temperature at 50°. This protection consists of a thermoregulated resistance (1) applied directly on the solenoid valve body. The supply voltage of the resistance is 110/220 V-AC. It must be provided by the design engineer and connected to the terminal board on the filter body (the WAM® standard controller board is not in a position to power this resistance).

Sollten die Umgebungsbedingungen verlangen, kann man ein System installieren, das die Temperatur des Magnetventils bei 50° hält. Dieser Schutz besteht aus einem temperaturgeregelten (1) Widerstand, der direkt auf dem Gehäuse des Magnetventils angebracht ist. Die Speisespannung des Widerstands beträgt 110/220 V-CA und ist an die Klemmenleiste angeschlossen, die auf dem Filtergehäuse vorhanden ist (die elektronische Steuerkarte WAM® in der Standardversion ist nicht in der Lage, diesen Widerstand zu speisen).

Quand les conditions ambiantes l'exigent il est possible de monter un système qui maintient la température de l'électrovanne à 50°. Cette protection est constituée par une résistance thermorégulée (1) appliquée directement sur le corps de l'électrovanne. La tension d'alimentation de la résistance est de 110/220 V-CA et elle doit être prévue par l'installateur et branchée aux bornes présentes sur le corps du filtre (la carte électronique de commande standard WAM® n'est pas en mesure d'alimenter cette résistance).

Qualora le condizioni ambientali lo richiedano è possibile installare un sistema che mantiene la temperatura dell'elettrovalvola a 50°. Tale protezione è costituita da una resistenza termoregolata (1) direttamente applicata sul corpo dell'elettrovalvola. La tensione di alimentazione della resistenza è 110/220 V-CA e deve essere predisposta dall'installatore e collegata alla morsettiere presente sul corpo filtro (la scheda elettronica di comando standard WAM® non è in grado di alimentare questa resistenza).

Temperature - Temperaturen Température - Temperatura (°C)	Power input - Potenza assorbita Puissance absorbée - Potenza assorbita (W)
-20	61
-10	70
0	73
10	77
20	82
30	96
40	108
50	88
60	73



WAM®

SILOTOP®
Series R01

- OPTIONS - AISI 304 NUTS & BOLTS KIT
- OPTIONEN - SCHRAUBENSATZ AUS EDELSTAHL 1.4301
- OPTIONS - KIT BOULONNERIE AISI 304
- OPZIONI- KIT BULLONERIA AISI304

④ ⑤

07.06

1

WA.03505.02 T. 14

**AISI 304 STAINLESS STEEL FILTER NUTS & BOLTS KIT - FILTERSCHRAUBENSATZ AUS EDELSTAHL 1.4301
KIT BOULONNERIE FILTRE AISI 304 - KIT BULLONERIA FILTRO AISI304**

④

The filter nuts and bolts are made of DACROMET.
The filter nuts and bolts kit from AISI 304 stainless steel may be purchased as an options by specifying in box 4 of the order code.

④

Die Filterschrauben bestehen aus DACROMET (ausgenommen die Schrauben zur Flanschbefestigung). Als Option ist ein Satz Filterschrauben aus Edelstahl 1.4301 erhältlich, wenn man das im Feld 4 des Bestellcodes angibt.

④

La boulonnerie du filtre est en DACROMET.
Il est possible d'acheter l'ensemble de boulonnerie du filtre en acier inox AISI 304 comme options en le précisant dans le champ 4 du code de commande.

④

La bulloneria del filtro è in DACROMET (esclusa quella di fissaggio flangia). Come opzione è possibile acquistare il kit bulloneria filtro in acciaio inox AISI 304, specificandolo nel campo 4 del codice di ordinazione.

**AISI 304 STAINLESS STEEL FLANGE NUTS & BOLTS KIT - FLANSCHSCHRAUBENSATZ AUS EDELSTAHL 1.4301
KIT BOULONNERIE BRIDE EN INOX AISI 304 - KIT BULLONERIA FLANGIA IN ACCIAIO INOX AISI 304**

⑤

The nuts and bolts supplied for attaching the filter flange are made of DACROMET. The attachment kit made from AISI 304 stainless steel may be purchased as an options by specifying in box 5 of the order code.

⑤

Die zur Befestigung von Flansch und Filter gelieferten Schrauben bestehen aus DACROMET. Als Option ist ein Satz Schrauben aus Edelstahl 1.4301 erhältlich, wenn man das im Feld 5 des Bestellcodes angibt.

⑤

La boulonnerie fournie pour la fixation de la bride-filtre est en DACROMET.
Il est possible d'acheter l'ensemble de fixation en acier inox AISI 304 comme options en le précisant dans le champ 5 du code de commande.

⑤

La bulloneria fornita per il fissaggio della flangia-filtro è in DACROMET. Come opzione è possibile acquistare il kit di fissaggio in acciaio inox AISI 304, specificandolo nel campo 5 del codice di ordinazione.

The inspection hatch allows rapid access to the dirty area of the filter elements. It can be requested in the basic version by specifying in field 6 of the order code.

Die Inspektionsklappe gestattet den schnellen Zugriff zum rohgaseitigen Bereich der Filterelemente. In der Standardversion kann sie bestellt werden, wenn man es im Feld 6 des Bestellcodes angibt.

Le portillon de visite permet un accès rapide à la zone salie des éléments filtrants. Dans la version de base il peut être demandé en le précisant dans le point 6 du code de commande.

Il portello d'ispezione consente un rapido accesso alla zona sporca degli elementi filtranti. Nella versione base può essere richiesto specificandolo nel campo 6 del codice di ordinazione.

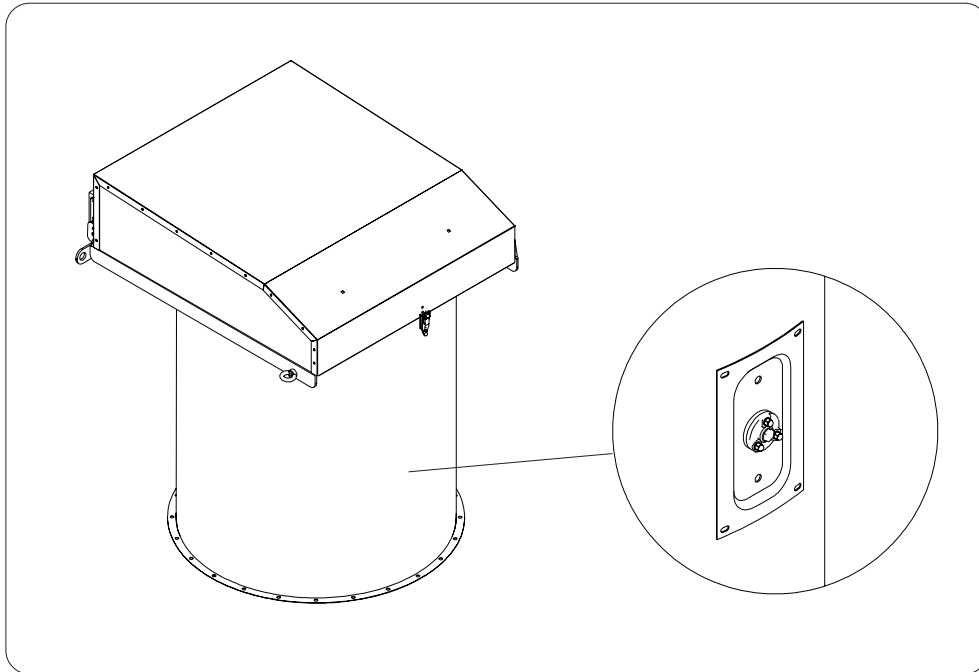

The basic filter is supplied packed on a suitable sized pallet and protected with shrink-wrap film (1).

Wooden panel packaging can be requested as an optional (2) by specifying in box 7 of the order code.

Der Filter wird auf einer Palette angemessener Größe geliefert, die durch eine Schrumpfhülle geschützt wird (1).

Als Optimal ist es möglich, eine Verpackung im Holzkiste (2) zu erhalten, wenn man das im Feld 7 des Bestellcodes angibt.

Dans la version base le filtre est livré sur une palette aux dimensions appropriées, protégé par une enveloppe de plastique thermorétractable (1).

Comme option il est possible de choisir un emballage à panneaux en bois (2) en le précisant dans le champ 7 du code de commande.

Di base il filtro viene fornito su un pallet di dimensioni opportune e protetto da un involucro di film estensibile avvolto (1).

Come opzione è possibile scegliere un imballo a pannelli di legno (2) specificandolo nel campo 7 del codice di ordinazione.

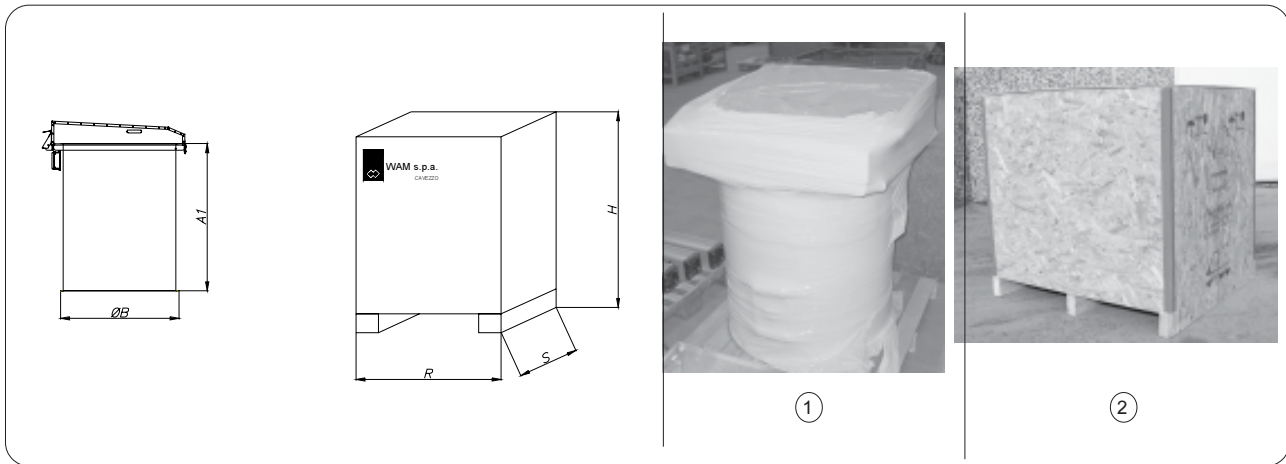

$\varnothing B$	A1	R	S	H	Weight with Std. packing Gewicht bei Standardverpackung Poids avec emballage base Peso con imballo base (kg)	Weight with wooden crate Gewicht bei Verpackung in Holzkiste Poids avec emballage en bois Peso con imballo di legno (kg)
800	925	1000	1100	1300	100	130

dimension in mm

BOTTOM RING

Used to connect the filter with a hopper, silo etc. The ring is welded on the silo, hopper or cell and then bolted to the filter.

FINISHING:

- Carbon steel powder-coated RAL 7001 (silver grey)
- AISI 304 stainless steel
- AISI 316 stainless steel

EINSCHWEISSZARGE

Dient zur Verbindung der Filter mit Trichtern, Silos und Zellen. Die Zarge wird auf dem Silo, dem Trichter oder der Zelle eingeschweißt und dann mit Schrauben am Filter befestigt.

FINISH:

- Stahl pulverbeschichtet RAL 7001 (silbergrau)
- Edelstahl 1.4301
- Edelstahl 1.4401

VIOLE SOUS FILTRE

Utilisée pour monter le filtre sur la trémie/silo. L'anneau est soudé sur le silo, trémie ou chambre et ensuite boulonné au filtre.

FINITION:

- Acier peint aux poudres RAL 7001 (gris argent)
- Inox AISI 304
- Inox AISI 316

ANELLO SOTTOFILTRO

Utilizzato per collegare filtri a tramogge, sili e celle. L'anello viene saldato sul silo, tramoggia o cella e poi imbullonato al filtro.

FINITURA:

- Fe verniciato a polvere RAL 7001 (grigio argento)
- Inox AISI 304
- Inox AISI 316

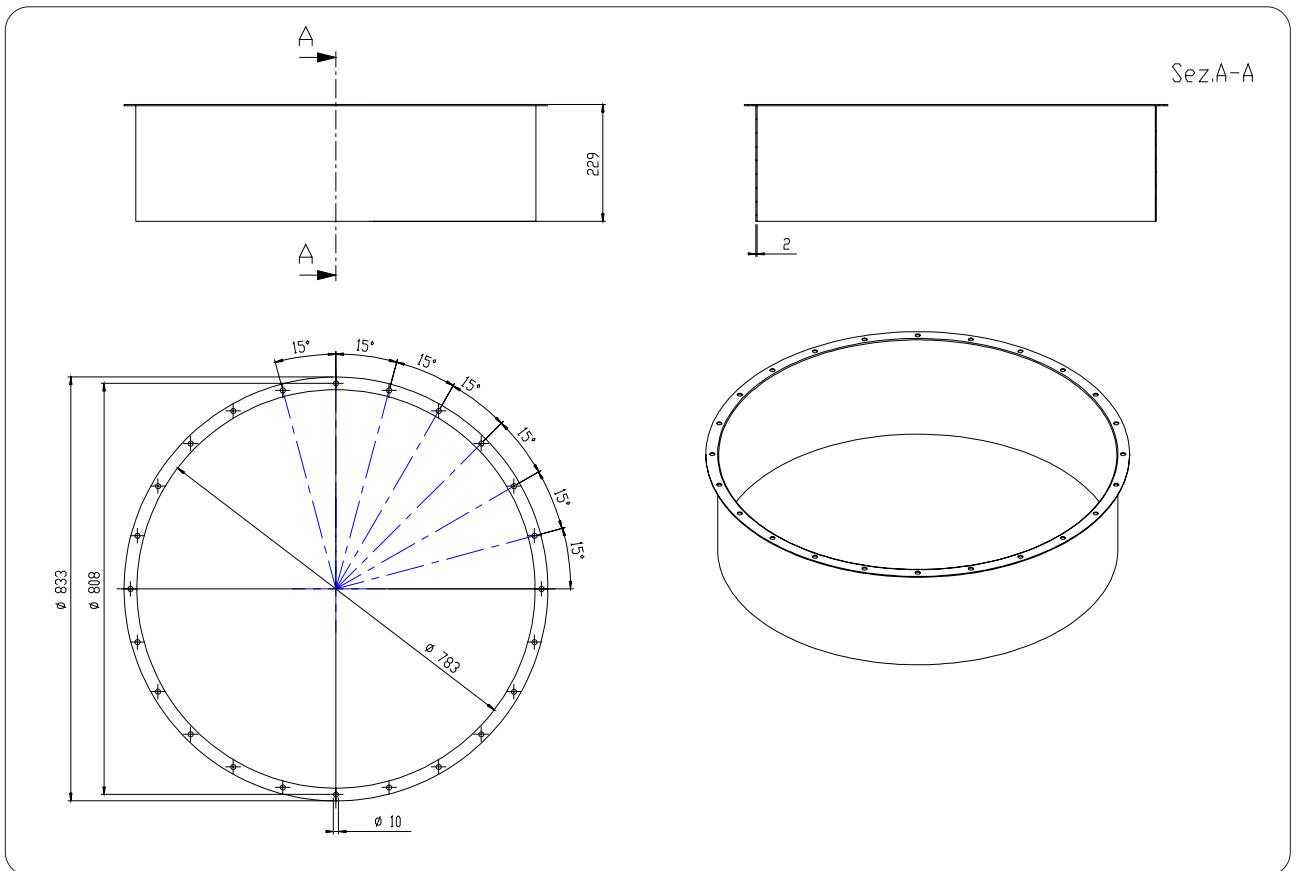

CODE Fe

U	F	N	8	0	0	1
---	---	---	---	---	---	---

CODE AISI 304

U	F	N	8	0	0	2
---	---	---	---	---	---	---

CODE AISI 316

U	F	N	8	0	0	3
---	---	---	---	---	---	---

SILOTOP®R01 filters can be combined with different type hoppers for dust collection.

For each hopper a series of inlet options (diffuser, diffuser with hammering device, diameter and number of inlets....) and outlet options (valves, unscrewable bins, stub pipes for rotary valves...) are available. For more information, refer to the specific DK Round Hoppers catalogue.

SILOTOP®R01 Filter können mit einer Reihe von Staubsammeltrichtern kombiniert werden.

Für jeden Trichter steht eine Reihe von Optionen bei den Einläufen (Diffusor, Diffusor mit Klopfer, Durchmesser und Zahl der Einläufe) und Optionen bei den Ausläufen (Ventile, abschraubbarer Eimer, Stutzen für Zellenradschleusen ...) zur Verfügung.

Für weitere Informationen siehe den speziellen Katalog über runde Trichter DK.

Les filtres SILOTOP®R01 peuvent être associés à une série de trémie de récupération des poussières.

Pour chaque trémie est disponible une série d'options entrées (diffuseur, diffuseur avec marteau pneumatique, diamètre et nombre d'entrées....) et d'options sortie (vannes, bidon dévissable, tronçons pour vannes rotatives,...).

Pour un complément d'informations consulter le catalogue spécifique trémies rondes DK.

Ai filtri SILOTOP®R01 è possibile abbinare una serie di tramogge di raccolta polveri.

Per ogni tramoggia è disponibile una serie di opzioni ingressi (diffusore, diffusore con martellatore, diametro e numero ingressi....) e opzioni uscita (valvole, bidone svitabile, ...).

Per ulteriori informazioni vedi catalogo specifico delle tramogge tonde DK.

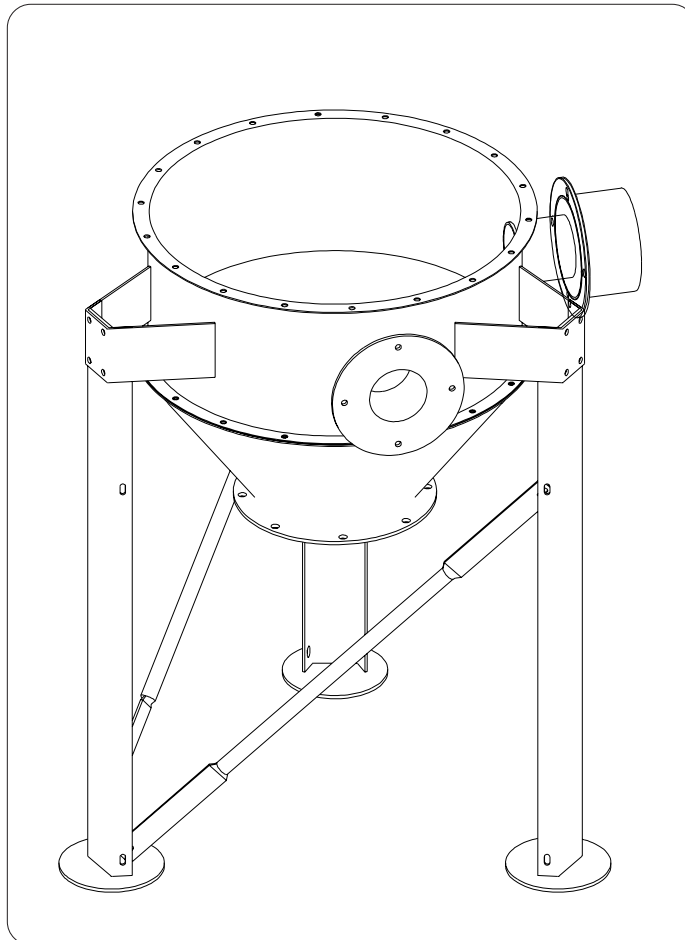

If it is found to be necessary to check the SILOTOP[®]R01 filter emissions (basic supply) a special kit is available for conveying all the air from the filter outlet into a single pipe.

Sollte es erforderlich sein, eine Kontrolle der Emissionen der SILOTOP[®]R01 Filter (Standardlieferung) vorzunehmen, ist ein besonderer Bausatz erhältlich, der es ermöglicht, die komplette, aus dem Filter austretende Luft in das Innere einer einzigen Leitung zu befördern.

S'il s'avère nécessaire de contrôler les émissions des filtres SILOTOP[®]R01 (fourniture de base), un kit spécial est disponible permettant de convoyer tout l'air en sortie du filtre à l'intérieur d'une unique tuyauterie.

Qual'ora fosse necessario eseguire un controllo delle emissioni di filtri SILOTOP[®]R01 (fornitura base) è disponibile un apposito kit che consente di convogliare tutta l'aria in uscita dal filtro all'interno di un'unica tubazione.

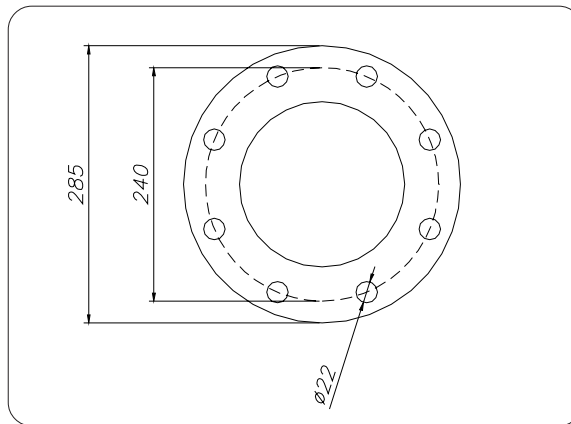

Order Codes - Bestellcodes - Codes de commande - Codici di ordinazione

KWE 3

KWE 31

**COMPRESSED AIR CONSUMPTION - DRUCKLUFTVERBRAUCH
 CONSOMMATION D'AIR - CONSUMO ARIA COMPRESSA**

Air tank volume Volumen druckluftspeicher Volume reservoir Volume serbatoio (l)	P _{MAX} (bar)	Cleaning interval* Abreinigungsintervall* Interval entre jets* Intervallo di sparo*	Pulse duration Luftstoßdauer Duree jet Tempo di sparo	Nm ³ /h
5.1	6	28 sec	100 msec	4.5

* The preset blowing time for pleated fabric (cartridges and POLYPLEAT®) is 100ms. For more information, refer to the relevant controller board configuration page.

* Die Abreinigungszeit, die für die plissierten Stoffe (Patronen und POLYPLEAT®) eingestellt ist, beträgt 100 ms. Für nähere Auskünfte siehe die Seite zur Konfiguration der elektronischen Karte.

* La durée d'impulsion pré-programmée de décolmatage pour les tissus plissés (cartouches et POLYPLEAT®) est de 100ms. Pour plus d'information, consulter la page relative à la configuration de la carte électronique.

* Il tempo di sparo preimpostato per i tessuti plissettati (cartucce e POLYPLEAT®) è 100ms. Per maggiori informazioni, vedi la pagina relativa alla configurazione della scheda elettronica.

ELECTRICAL CARD CONSUMPTION - STROMAUFNAHME PLATINE - ABSORPTION CARTE - ASSORBIMENTO SCHEDA

Input voltage Steuerspannung Tension d'alimentation Tensione di alimentazione (Vac)	Electrical Input Stromaufnahme Absorption Assorbimento (A)	Power Leistung Puissance Potenza (W)
24	0.220	5.3
115	0.090	10.4
230	0.050	11.5
260	0.045	11.7

N.B. Rights reserved to modify technical specifications

N.B. Angaben ohne Gewähr. Änderungen können ohne Vorankündigung vorgenommen werden.

N.B. Toutes données portées dans le présent catalogue n'engagent pas le fabricant. Elles peuvent être modifiées à tout moment.

N.B. Tutti i dati riportati nel presente catalogo non sono impegnativi e possono subire variazioni in qualsiasi momento.



WAM®

WAM S.p.A.
Via Cavour, 338
I - 41030 Ponte Motta
Cavezzo (MO) - ITALY

+39 / 0535 / 618111
fax +39 / 0535 / 618226
e-mail info@wamgroup.com
internet www.wamgroup.com
videoconference + 39/ 0535 / 49032